



COIL NAILERS

Operating Instructions
Instrucciones de Operacion
Mode d'Emploi



Senco Products, Inc.
8485 Broadwell Road
Cincinnati, Ohio 45244



SCN40R
SCN40DW



SCN45



SCN56



SCN60



SCN65

Questions? Comments?
call SENCO's toll-free Action-line: 1-800-543-4596
or e-mail: toolprof@senco.com Visit our Website www.senco.com

© 2000, 2001 by Senco Products, Inc.



Warnings for the safe use of this tool are included in this manual.

Los avisos para el uso seguro de esta herramienta están incluidos en este manual.

Les consignes pour l'utilisation en toute sécurité de cet outil se trouvent dans ce manuel.

HVCN030 Revised June 12, 2001
(Replaces 2/16/01)

| English | Espanol | Francais |
|---------|---------|----------|
|---------|---------|----------|

| TABLE OF CONTENTS | TABLA DE MATERIAS | TABLE DES MATIÈRES | |
|-------------------|-------------------|------------------------|----|
| Tool Use | 2 | Utilisation de l'outil | 2 |
| Maintenance | 7 | Entretien | 7 |
| Options | 7 | Options | 7 |
| Troubleshooting | 8 | Dépannage | 8 |
| Specifications | 8 | Spécifications | 8 |
| Accessories | 11 | Accessoires | 11 |
| | Especificaciones | | 8 |
| | Accesorios | | 11 |

| EMPLOYER'S RESPONSIBILITIES | RESPONSABILIDADES DEL EMPLEADOR | RESPONSABILITÉS DE L'EMPLOYEUR |
|--|---|---|
| Employer must enforce compliance with the safety warnings and all other instructions which accompany this tool as shipped from the manufacturer. | El empleador debe hacer cumplir las advertencias de seguridad y todas las otras instrucciones que acompañan a esta herramienta como se la despacha desde el fabricante. | L'employeur doit faire appliquer les consignes de sécurité et toutes les autres instructions qui accompagnent cet outil tel qu'il est livré par son constructeur. |
| Keep this manual available for use by all people assigned to the use of this tool. | Mantenga este manual disponible para que lo usen todas las personas destinadas a hacer uso de esta herramienta. | Ayez ce manuel à la disposition de toutes les personnes chargées d'utiliser cet outil. |
| For personal safety and proper operation of this tool, read and understand all of these instructions carefully. | Por razones de seguridad personal y la adecuada operación de esta herramienta, lea y comprenda todas estas instrucciones cuidadosamente. | Pour assurer la sécurité personnelle et le bon emploi de cet outil, lisez et assimilez soigneusement toutes ces instructions. |

| Tool Use | Uso de la Herramienta | Utilisation de l'Outil |
|----------|-----------------------|------------------------|
| English | Espanol | Francais |

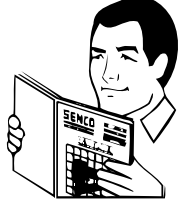
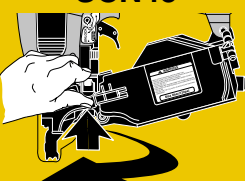
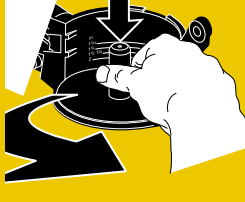
| | | | |
|---|--|---|---|
|  | <ul style="list-style-type: none"> ● Read and understand "SAFETY INSTRUCTIONS" manual shipped with this tool before using tool. | <ul style="list-style-type: none"> ● Antes de usar la herramienta lea y comprenda el manual "INSTRUCCIONES DE SEGURIDAD" despachado con ella. | <ul style="list-style-type: none"> ● Lisez et assimilez le manuel "INSTRUCTIONS DE SÉCURITÉ" livré avec cet outil avant de l'utiliser. |
| <p>SCN45</p>  | <ul style="list-style-type: none"> ● To Adjust Magazine Squeeze the gate latch and lift open gate. Open Magazine. | <ul style="list-style-type: none"> ● Para Ajustar el Cargador Oprima el pasador de la puerta y levántela abriéndola. Abra el cargador. | <ul style="list-style-type: none"> ● Pour régler le magasin Appuyer sur le verrou de porte et ouvrir le volet de magasin. |
|  | <ul style="list-style-type: none"> ● Lift and shift nail disk to accept different length nails. NOTE: Reference points on magazine coincide with nail lengths. | <ul style="list-style-type: none"> ● Levante y rote el disco de clavos para que acepte clavos de diferentes longitudes. NOTA: Se encuentran puntos de referencia en la parte acuciada del cargador de acuerdo a las longitudes de los clavos. | <ul style="list-style-type: none"> ● Soulever et tourner le disque à clous pour accepter les clous de différente dimensions. NOTE: Les points de repère sur le magasin correspondent à la longueur des clous. |

English

Español

Français

SCN45

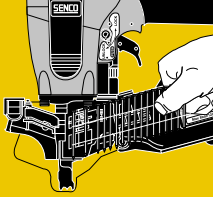

- Place the nail coil in the magazine.

- Ponga el rollo de clavos in el cargador

- Placer le rouleau de clous dans le magasin

SCN40R/DW/60/65

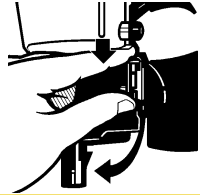

- **To Adjust Magazine:**
Press down on the feeder door latch and lift open feed door. Fold back magazine door.

- **Para Ajustar el Cargador:**
Presione hacia abajo el pestillo de la puerta de alimentación y deje abierta la puerta de alimentación. Doble hacia atrás cubierta del cargador.

- **Règlage du Magasin :**
Appuyer sur le loquet de la chambre d'alimentation et soulever pour ouvrir. Repousser le couvercle du magasin.

SCN40R/DW

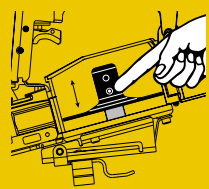

- Depress buttons on front and back of post, then move plate to accept different length nails.
up = 3/4-1 inch
down = 1 1/4-1 1/2 inch

- Apriete los botones de la parte de adelante y de atrás del poste, y después mueva la placa para aceptar clavos de diferentes largos.
hacia arriba = de 3/4 a 1 pulgada
hacia abajo = de 1 1/4 a 1 1/2 pulgadas

- Appuyer sur les boutons en avant et en arrière du repère, puis déplacer la platine pour charger des clous de longueur différente.
vers le haut : 0,75 à 1 pouce
vers le bas : 1,25 à 1,5 pouces

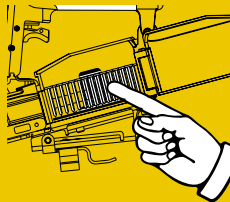

- **To Load:**
Check magazine adjustment for nail length. Place the nail coil in the magazine. Feed the nail coil through the slot in the magazine door.

- **Para Cargar:**
Asegúrese de que el cargador esté ajustado al largo de los clavos. Coloque el rollo de clavos en el cargador.

- **Chargement :**
Vérifier le bon réglage de la position du magasin pour la longueur de clous choisie. Placer le rouleau de clous dans le magasin.

SCN60/65

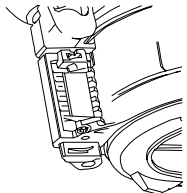

- Move magazine position lock to the released position.

- Mueva el liberador de posiciones para permitir el movimiento del cargador.

- Débloquer le verrouillage de magasin.

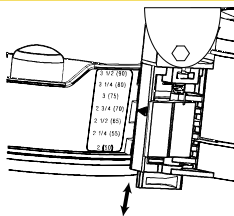

- Slide the magazine up or down and align the indicator on the rear of the magazine with nail length on magazine door.

- Deslice el cargador hacia arriba o hacia abajo y ponga el indicador de la compuerta al nivel del largo del clavo en la puerta del cargador.

- Faire glisser le magasin complet vers le haut ou vers le bas et aligner le repère de la longueur de clou choisie présente sur la porte, avec le repère figurant sur le volet.

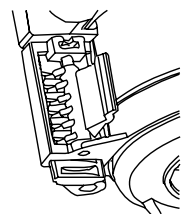

- Move magazine position lock to the locked position.

- Mueva el liberador de posiciones para trabar el cargador en posición.

- Rebloquer ensuite le magasin.

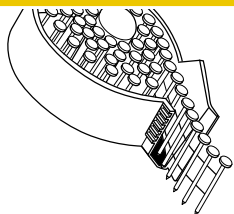

- **To Load:**
Check magazine adjustment for nail length. Place the nail coil in the magazine. Feed the nail coil through slot in magazine door. Close magazine door.

- **Para Cargar:**
Asegúrese de que el cargador esté ajustado al largo de los clavos. Coloque el rollo de clavos en el cargador. Alimente el rollo de clavos a través de la ranura de la puerta del cargador.

- **Chargement :**
Vérifier le bon réglage de la position du magasin pour la longueur de clous choisie. Placer le rouleau de clous dans le magasin. Amener la bande à travers la rainure de la porte du magasin.

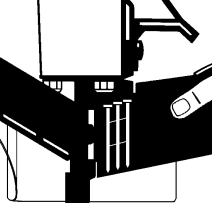
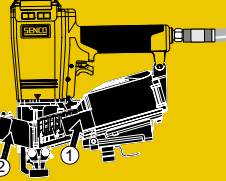
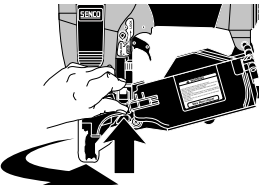
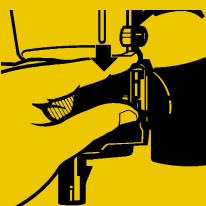
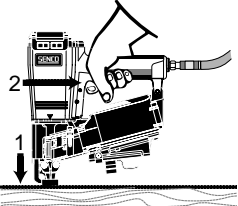
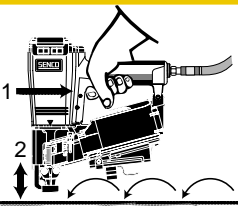
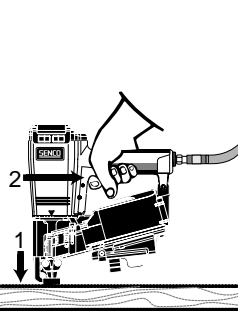
| Tool Use | Uso de la Herramienta | Utilisation de l'Outil |
|---|---|---|
| English | Español | Français |
|  | <ul style="list-style-type: none"> ● Insert first nail into driver track with second nail into the feeder pawl. | <ul style="list-style-type: none"> ● Insérer la deuxième clou dans le poussoir d'alimentation. |
| <p>SCN40R/DW</p>  | <ul style="list-style-type: none"> ● Close magazine door. Close and latch feeder door latch. | <ul style="list-style-type: none"> ● Fermer le couvercle du magasin. Fermer et bloquer le loquet de la chambre d'alimentation. |
| <p>SCN45</p>  | <ul style="list-style-type: none"> ● Close magazine cover and gate. Make sure gate is fully latched. | <ul style="list-style-type: none"> ● Fermer le volet de magasin et la porte. S'assurer que la porte est bien verrouillée. |
| <p>SCN60/65</p>  | <ul style="list-style-type: none"> ● Close and lock gate latch. | <ul style="list-style-type: none"> ● Refermer la porte du magasin. |
|  | <ul style="list-style-type: none"> ● With a "Dual-Action" trigger, nails can be driven two ways: <ul style="list-style-type: none"> a) Position safety element against work surface and pull trigger... "Trigger Fire." b) Pull trigger and push safety element against work surface for operation each time the safety element is pushed against the work surface. This "bottom-fire" mode of operation is preferred when high speed, rapid fastener placement is desired. | <ul style="list-style-type: none"> ● Les appareils équipés de déclenchement "au touché / par gâchette" peuvent être utilisés de 2 façons différentes : <ul style="list-style-type: none"> a) Déclenchement par "gâchette": Appliquer le palpeur de sécurité de l'appareil à l'endroit désiré et activer la gâchette. b) Pour planter un clou, tirez sur la détente et poussez l'élément de sécurité contre la surface de travail. Chaque fois que l'élément de sécurité est poussé contre la surface de travail un clou est planté. Le mode de fonctionnement en "tir continu" est préférable si vous désirez placer des attaches rapidement avec forte productivité. |
|  | <ul style="list-style-type: none"> ● With a "Restrictive" trigger, nails can only be driven one way. First depress safety element against work surface then pull trigger. This feature is helpful when precise fastener placement is required. ● Read the "Customer Satisfaction and Safety Reminder" (CSSR) in the tool and fastener boxes for safety information regarding the Dual Action and Restrictive triggers. Under certain conditions, the Restrictive trigger may reduce the possibility of injury to you or to others working with you. | <ul style="list-style-type: none"> ● Avec une gâchette "restrictive", les clous ne peuvent être tirés que dans une seule direction. Appuyer d'abord le palpeur de sécurité sur la surface de travail, puis tirer sur la gâchette. Cette fonction est utile pour un placement précis de projectiles. ● Lire le "Rappel de Sécurité et Satisfaction du Client" (CSSR) dans les boîtes à outils et fixations pour les informations de sécurité concernant les Détontes à Double Action et à Restriction. Dans certaines circonstances, la Détente à Restriction peut réduire la possibilité de se blesser ou de blesser d'autres personnes. |
|  | <ul style="list-style-type: none"> ● Las herramientas con "Gatillo Restringido" solamente se pueden disparar con el gatillo. Primero apriete el elemento de seguridad contra la superficie de trabajo y después tire del gatillo. Esta característica es útil cuando se requiere precisión en la colocación de los sujetadores. ● Lea el "Recordatorio de Seguridad y Satisfacción del Cliente" (CSSR) en las cajas de sujetadores y de las herramientas para información sobre seguridad de los Gatillos Restringido y de Acción Dual. Bajo ciertas condiciones, el Gatillo Restringido puede reducir la posibilidad de heridas a su persona o a otros que trabajen con usted. | <ul style="list-style-type: none"> ● Les appareils avec "Gâchette Restrictive" ne peuvent être tirés qu'avec le déclencheur. D'abord appuyez sur l'élément de sécurité contre la surface de travail, puis tirez sur la gâchette. Cette fonction est utile pour un placement précis de projectiles. ● Lire le "Rappel de Sécurité et Satisfaction du Client" (CSSR) dans les boîtes à outils et fixations pour les informations de sécurité concernant les Détontes à Double Action et à Restriction. Dans certaines circonstances, la Détente à Restriction peut réduire la possibilité de se blesser ou de blesser d'autres personnes. |

English

Espanol

Francais

SCN56

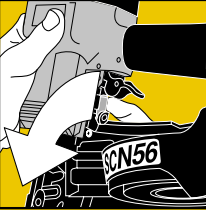
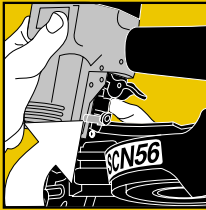

● To operate the tool in Restrictive or Full Sequential Mode, pivot the red lever (below the trigger) into a position so that the end of the lever is pointing to the left.

● Para manejar la herramienta en el modo restrictivo o completamente secuencial, girar la palanca roja (debajo del gatillo) a una posición de tal que su extremidad apunte hacia la izquierda.

● Pour faire fonctionner l'outil en mode restrictif ou complètement séquentiel, faites pivoter le levier rouge (sous la gâchette) dans la position telle que son extrémité pointe vers la gauche.

● To operate the tool in Dual-Action or Bounce Fire Mode, move the red lever (below the trigger) into a position so that the end of the lever is pointing straight up.

● Para manejar la herramienta en modo de acción doble o disparo de repetición, mover la palanca roja (debajo del gatillo) a una posición tal que su extremidad apunte hacia arriba.

● Pour faire fonctionner l'outil en mode à double action ou tir à répétition, déplacez le levier rouge (sous la gâchette) dans la position telle que son extrémité pointe vers le haut.

SCN40R/DW

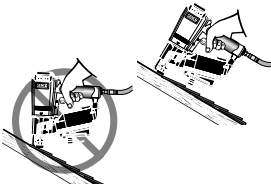

● This tool is equipped with a nail alignment feature which guides the nail in a parallel path as it exits the tool. Be sure the tool is aligned with the work surface to assure a properly driven nail.

● Esta herramienta está equipada con un dispositivo de alineamiento que guía el clavo en una trayectoria paralela al salir de la herramienta. Fíjese que la herramienta esté en línea con la superficie de trabajo para asegurarse de que el clavo penetre correctamente.

● Cet outil est équipé d'un système d'alignement des clous lequel guide les clous dans un plan parallèle à leur sortie de l'outil. S'assurer que l'outil est aligné avec la surface de travail pour un bon guidage des clous.

SCN56 SCN45

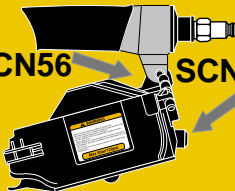

● The tool has an optional No Mar Tip, which can be used to prevent scatching of the surface.

● La herramienta tiene un protector opcional que puede ser usado para evitar dañar la superficie.

● L' appareil possède une embout anti marquage optionnel. Il puet être employé pour ne pas endommager la surface de travail.

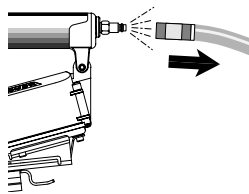

● To adjust the depth the fastener is driven, first disconnect the air supply.

● Para ajustar la profundidad de clavo o engrapado, debe primero desconectar el aire.

● Pour ajuster la profondeur à laquelle le clou est enfoncé, déconnecter tout d'abord l'appareil de la source d'air comprimé.

SCN40R/DW

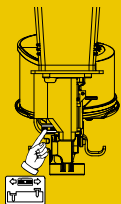

● Turn wheel in direction of arrows to achieve desired depth. A nail may be inserted into holes to ease turning of the wheel.

Warning: Do not extend the safety element 1/4" beyond the shortest setting. This could disengage the safety element and render the tool inoperable.

● Haga girar la rueda en la dirección de las flechas hasta conseguir la profundidad deseada. Se puede insertar un clavo por los agujeros de la rueda para hacerla girar más fácilmente.

No sobrepase el seguro mas de 1/4" de pulga de la ultima marca. Esto causaría el desenganche del seguro haciendo la herramienta inoperable.

● Tirer le rouleau de clous et le poussoir d'alimentation vers l'arrière.

Ne pas dépasser 1/4" (6,35 mm) de sortie du palpeur par rapport a la position la plus courte. Cela pourrait le désengager et rendre l'appareil inutilisable.

SCN40R

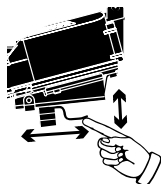

● To adjust shingle guide:
1.) Pull down on rear of latch and move guide to desired position.
2.) Release latch to lock guide in position.

● Para ajustar la guía de tejado:
1.) Tire de la parte de atrás del pestillo hacia abajo y mueva la guía la posición deseada.
2.) Suelte el pestillo para trabar la guía en esa posición.

● Pour ajuster le guide :
1.) Tirer vers le bas l'arrière du loquet et mettre le guide dans la position voulue.
2.) Relacher le loquet pour bloquer le guide en position.

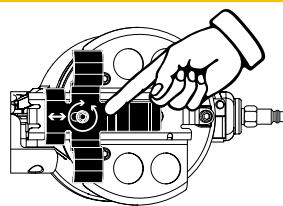

● For minor adjustment (less than 1/4 in.), loosen screw one full turn and slide guide to desired position.

● Para hacer ajustes menores (de menos de 1/4 de pulgada) afloje el tornillo una vuelta entera y deslice la guía a la posición deseada.

● Pour de petits ajustements (moins de 0,25 pouces), desserrer l'écrou d'un tour complet et glisser le guide jusqu'à la position désirée.

English

Español

Français

SCN45



- Turn wheel in direction of arrows to achieve desired depth.

- Gire la rueda en dirección de las flechas para lograr la profundidad deseada.

- Tourner la molette de réglage dans la direction des flèches pour obtenir la profondeur de clouage voulue.

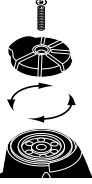

- The deflector can be rotated to change the direction of the exhaust air.

- El deflector puede rotarse para cambiar la dirección del aire expedido por el mofle.

- Le déflecteur peut être orienté différemment pour changer la direction de l'échappement d'air.

SCN60/65

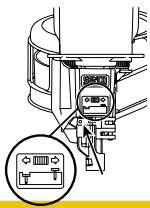

- Turn wheel in direction of arrows to achieve desired depth. A nail may be inserted into holes to ease turning of the wheel.

Warning: Do not extend the safety element 1/4" beyond the shortest setting. This could disengage the safety element and render the tool inoperable.

- Haga girar la rueda en la dirección de las flechas hasta conseguir la profundidad deseada. Se puede insertar un clavo por los agujeros de la rueda para hacerla girar más fácilmente.

No sobrepase el seguro mas de 1/4" de pulga de la ultima marca. Esto causaría el desenganche del seguro haciendo la herramienta inoperable.

- Tirer le rouleau de clous et le poussoir d'alimentation vers l'arrière.
Ne pas dépasser 1/4" (6,35 mm) de sortie du palpeur par rapport a la position la plus courte. Cela pourrait le désengager et rendre l'appareil inutilisable.

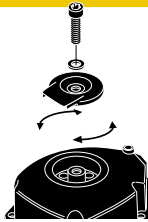

- The deflector can be rotated to change the direction of the exhaust air. Disconnect air supply, loosen cap screw with a hex wrench, and then rotate deflector to desired direction. Tighten cap screw.

- El deflector puede rotarse para cambiar la dirección del aire expedido por el mofle. Desconecte el aire, afloje los tornillos de la tapa y rote el deflector a la dirección deseada. Apriete los tornillos de la tapa.

- Le déflecteur peut être orienté différemment pour changer la direction de l'échappement d'air. Déconnecter l'appareil de la source d'air comprimé, dévisser la vis de maintien du déflecteur et faire pivoter celui-ci jusqu'à la position voulue. Resserrer la vis de maintien.

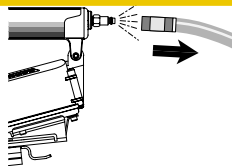

- Should a nail jam occur, disconnect air supply.

- Sise produce un atascamiento de un clavo, desconecte el suministro de aire.

- Au cas ou il se produirait un coinçage de clous, coupez l'alimentation en air.

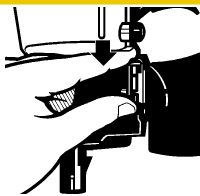

- Press down on the gate latch and lift open gate.

- Presione hacia abajo el pestillo de la puerta de alimentación y deje abierta la puerta de alimentación.

- Appuyer sur le verrou du volet de la chambre d'alimentation et soulever pour ouvrir.



- Extract bent nail from rear of guide body.

- Extraiga el clavo doblado desde atrás del cuerpo guía.

- Extirper le mauvais clou par l'arrière du front.

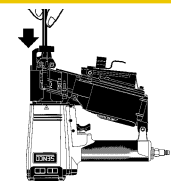
**ALTERNATIVE**

- Insert a rod and push the point of the nail back up and into the guide body bore.

LA ALTERNATIVO

- Inserte una varilla y empuje la punta del clavo hacia el barreno del cuerpo guía.

OU



- Insérer une tige et repousser la pointe du clou dans l'alésage du front.



- Extract the nail with pliers or, if the nail is loose, turn the tool upside-down and shake it out.

- Extraiga el clavo con pinzas o déle vuelta a la herramienta y agítela.

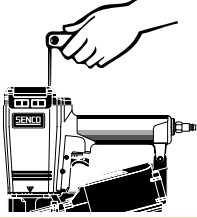
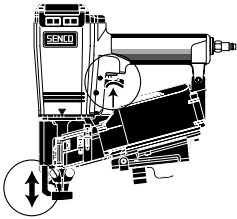
- Extraire le clou avec des pinces ou retourner et secouer l'appareil pour faire tomber le clou s'il est libre.

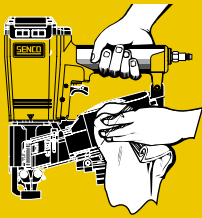
| | Maintenance | Mantenimiento | Entretien |
|---|---|--|---|
| | English | Espanol | Francais |
|  | <ul style="list-style-type: none"> ● Read and understand "SAFETY INSTRUCTIONS" manual shipped with this tool before using tool. | <ul style="list-style-type: none"> ● Antes de usar la herramienta lea y comprenda el manual "INSTRUCCIONES DE SEGURIDAD" despachado con ella. | <ul style="list-style-type: none"> ● Lisez et assimilez le manuel "INSTRUCTIONS DE SÉCURITÉ" livré avec cet outil avant de l'utiliser. |
|  | <ul style="list-style-type: none"> ● All screws should be kept tight. Loose screws result in unsafe operation and parts breakage. | <ul style="list-style-type: none"> ● Todos los tornillos tienen que mantenerse apretados. Los tornillos sueltos pueden producir una operación no segura y quebraduras de partes. | <ul style="list-style-type: none"> ● Toutes les vis doivent être maintenues serrées à fond. Les vis desserrées entraînent un manque de sûreté du fonctionnement et la rupture de pièces. |
|  | <ul style="list-style-type: none"> ● With tool disconnected, make daily inspection to assure free movement of safety element and trigger. Do not use tool if safety element or trigger sticks or binds. | <ul style="list-style-type: none"> ● Con la herramienta desconectada, haga inspecciones diarias para asegurar el movimiento libre del seguro y del gatillo. No use la herramienta si el seguro o el gatillo se atoran. | <ul style="list-style-type: none"> ● L'outil étant séparé de l'alimentation en air, effectuez une inspection journalière pour assurer le libre mouvement du palpeur de sécurité et de la détente. N'utilisez pas l'outil si le palpeur de sécurité ou la détente colle ou se coince. |
| SCN45/56/60/65  | <ul style="list-style-type: none"> ● Squirt Senco pneumatic oil (5 to 10 drops) into the air inlet twice daily. (Depending on frequency of tool use.) Other oils may damage O-rings and other tool parts. | <ul style="list-style-type: none"> ● Aplique aceite neumático Senco en la entrada de aire dos veces al día. (Dependiendo en la frecuencia de uso 5 A 10 Gotas.) Otros aceites pueden dañar los anillos en "O" y otras piezas de la herramienta. | <ul style="list-style-type: none"> ● Avec une burette, placer 5 à 10 gouttes d'huile pneumatique dans l'arrivée d'air deux fois par jour. (Dépend de l'intensité de l'utilisation de l'appareil.) D'autres huiles pourraient endommager les joints toriques et d'autres pièces de l'outil. |
| SCN40R/DW  | <ul style="list-style-type: none"> ● Routine lubrication is not necessary. Do not oil. | <ul style="list-style-type: none"> ● La lubricación de rutina no es necesaria. No aceite. | <ul style="list-style-type: none"> ● La lubrification de routine n'est pas nécessaire. N'huilez pas. |
|  | <ul style="list-style-type: none"> ● Wipe tool clean daily and inspect for wear. Use non-flammable cleaning solutions only if necessary – DO NOT SOAK. CAUTION: Such solutions may damage O-rings and other tool parts. | <ul style="list-style-type: none"> ● Solamente si es necesario use soluciones para limpieza no inflamables -NO LA REMOJE. Precaución: Tales soluciones pueden dañar los empaques y otras partes de la herramienta. | <ul style="list-style-type: none"> ● Nettoyez l'outil chaque jour à l'aide d'un chiffon et inspectez-le pour déceler une éventuelle usure. Utilisez uniquement des solvants non inflammables en cas de nécessité – NE LE FAITES PAS TREMPER! Attention : De tels produits peuvent endommager les joints et d'autres pièces de l'appareil. |

| | Options | Opciones | Options |
|---|--|---|---|
| | English | Espanol | Francais |
| SCN40R/DW SCN45 SCN60/65 | <ul style="list-style-type: none"> ● RESTRICTIVE TRIGGER— This feature is helpful when precise fastener placement is required. | <ul style="list-style-type: none"> ● GATILLO RESTRINGIDO— Esta característica sirve de ayuda cuando se requiere una colocación del sujetador precisa. | <ul style="list-style-type: none"> ● DECLÛNCHÈMENT PAR GACHETTE— Cette caractéristique s'avère utile quand un placement de projectiles précis s'impose. |

Troubleshooting

Identificación de Fallas

Dépannage

English

Espanol

Francais

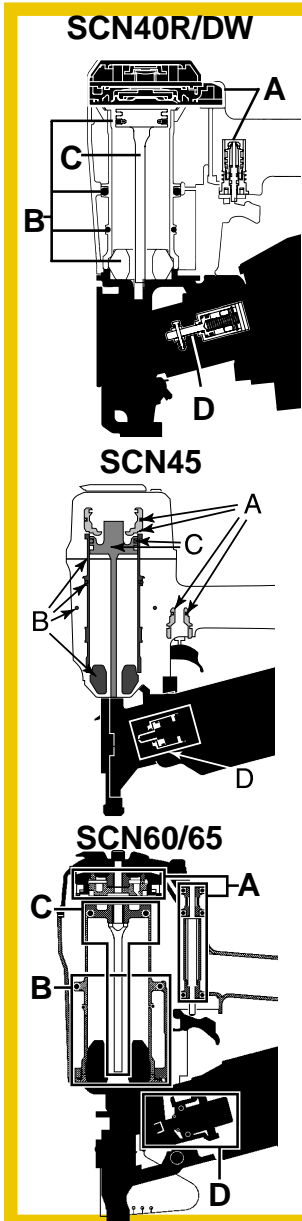

WARNING

Repairs other than those described here should be performed only by trained, qualified personnel. Contact Senco for information at 1-800-543-4596.

- Read and understand "SAFETY INSTRUCTIONS" manual shipped with this tool before using tool.

ALERTA

Las reparaciones, fuera de aquellas descritas aquí, deben de ser llevadas a cabo solamente por personal entrenado y calificado. Póngase en contacto con Senco para información 1-800-543-4596.

- Antes de usar la herramienta lea y comprenda el manual "INSTRUCCIONES DE SEGURIDAD" despachado con ella.

AVERTISSEMENT

Les réparations autres que celles décrites ici doivent être réalisées uniquement par du personnel qualifié ayant reçu la formation appropriée. Pour toute information, prenez contact avec Senco par téléphone en appelant Le Distributeur agréé.

- Lisez et assimilez le manuel "INSTRUCTIONS DE SÉCURITÉ" livré avec cet outil avant de l'utiliser.

SYMPTOM

Air leak near top of tool / Sluggish operation

SOLUTION

Verify air supply / tighten screws or install Parts Kit A.

SÍNTOMA

El aire se escapa cerca de la parte superior de la herramienta / Operación lenta.

SOLUCIÓN

Apriete los tornillos / Verifique el suministro de aire o instale el Juego de Partes A (Parts Kit A).

SYMPTÔME

Fuite d'air près du sommet de l'outil / fonctionnement lent.

SOLUTION

Serrez les vis à fond / vérifiez l'alimentation en air ou remplacez les pièces portant la lettre "A".

SYMPTOM

Air leak near bottom of tool / Poor return.

SOLUTION

Clean tool / tighten screws or install Parts Kit B.

SÍNTOMA

El aire se fuga cerca de la parte inferior de la herramienta / Mal retorno.

SOLUCIÓN

Apriete los tornillos / Limpie la herramienta o instale el Juego de Partes B (Parts Kit B).

SYMPTÔME

Fuite d'air près de la base de l'outil / retour inadéquat.

SOLUTION

Serrez les vis à fond / nettoyez l'outil ou remplacez les pièces portant la lettre "B"

SYMPTOM

Broken or worn driver / Weak drive.

SOLUTION

Verify adequate air supply or install Parts Kit C.

SÍNTOMA

Impulsor quebrado o desgastado / Impulsión débil.

SOLUCIÓN

Verifique si el suministro de aire está adecuado o instale el Juego de Partes C (Parts Kit C).

SYMPTÔME

Couteau cassé ou usé / entraînement déficient.

SOLUTION

Vérifiez l'alimentation en air adéquate ou / remplacez les pièces portant la lettre "C".

SYMPTOM

Poor feed / Tool jamming.

SOLUTION

Clean tool or lubricate magazine or install Parts Kit D.

SÍNTOMA

Mala alimentación / Atascamiento de la herramienta.

SOLUCIÓN

Limpie la herramienta o lubrique el área de almacenamiento o instale el Juego de Partes D (Parts Kit D).

SYMPTÔME

Enrayage de l'outil / alimentation inadéquat.

SOLUTION

Nettoyez l'outil ou lubrifiez le magasin ou remplacez les pièces portant la lettre "D"

SYMPTOM

Other problems.

SOLUTION

Contact Senco.

SÍNTOMA

Otros problemas.

SOLUCIÓN

Póngase en contacto con Senco.

SYMPTÔME

Autres problèmes.

SOLUTION

Prenez contact avec Senco.

Specifications

Especificaciones

Specifications

English

Espanol

Francais

SCN40R/DW

Smooth
10 mm
.394 in.

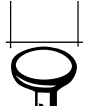

19 mm 3/4"
22 mm 7/8"
25 mm 1"
32 mm 1 1/4"
38 mm 1 1/2"

3.0 mm
.120 in.

BG

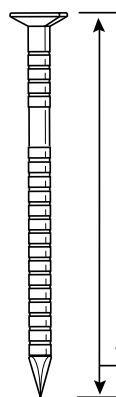

1 1/2
1 5/8

Specifications

Especificaciones

Specifications

English

Espanol

Francais

SCN45

| COLLATION Wire | Code | LENGTH | |
|-------------------|------|--------|----|
| | | Inches | mm |
| X | 15 | 1 -1/4 | 32 |
| X | 17 | 1 -1/2 | 38 |
| X | 19 | 1-3/4 | 45 |
| X | 20 | 1 -7/8 | 48 |
| X | 21 | 2 | 50 |

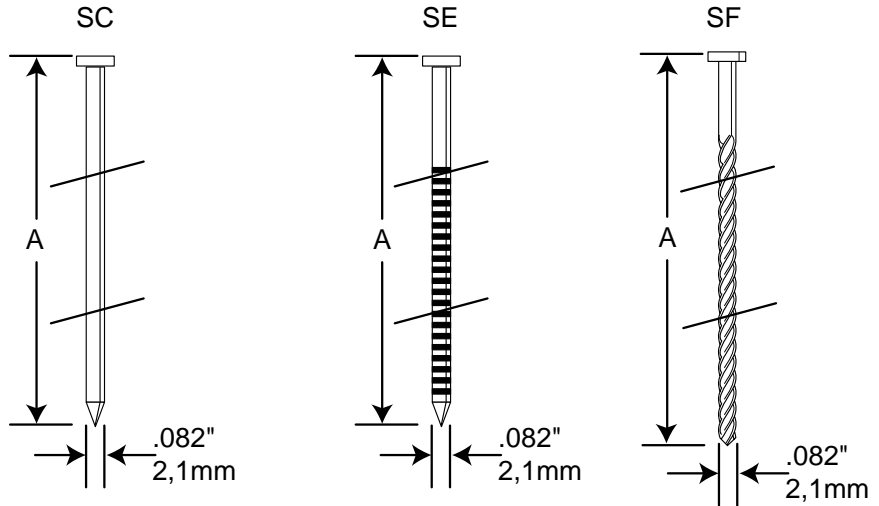

SCN56

| COLLATION | | Code | LENGTH | |
|-----------|---------|-------------|--------|----|
| Wire | Plastic | | Inches | mm |
| X | X | ED,EL 20 | 1-7/8 | 48 |
| X | X | EJ 21 | 2 | 50 |
| X | X | ED,EJ,EL 23 | 2-1/4 | 57 |
| X | | BK 19 | 1-3/4 | 45 |
| X | | BT,BK,BL 21 | 2 | 50 |
| X | | BE,BK,BL 23 | 2-1/4 | 57 |
| X | | BK 25 | 2-1/2 | 65 |

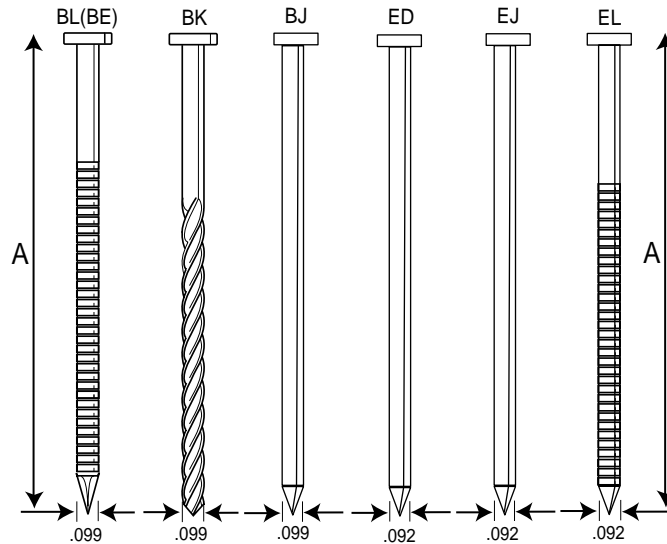

SCN60/65

| MODEL | | Nail Codes | LENGTH | |
|-------|-------|------------------|--------|----|
| SCN65 | SCN60 | | inches | mm |
| ✓ | ✓ | (BK,GD,GL) 21 | 2 | 50 |
| ✓ | ✓ | (BK,BL) 23 | 2 1/4 | 57 |
| ✓ | ✓ | (GD, GL) 24 | 2 3/8 | 60 |
| ✓ | ✓ | (BK,GD) 25 | 2 1/2 | 65 |
| ✓ | | (HD,HK,HL,KD) 27 | 3 | 75 |
| ✓ | | (HD,KD) 28 | 3 1/4 | 83 |
| ✓ | | (KD) 29 | 3 1/2 | 90 |

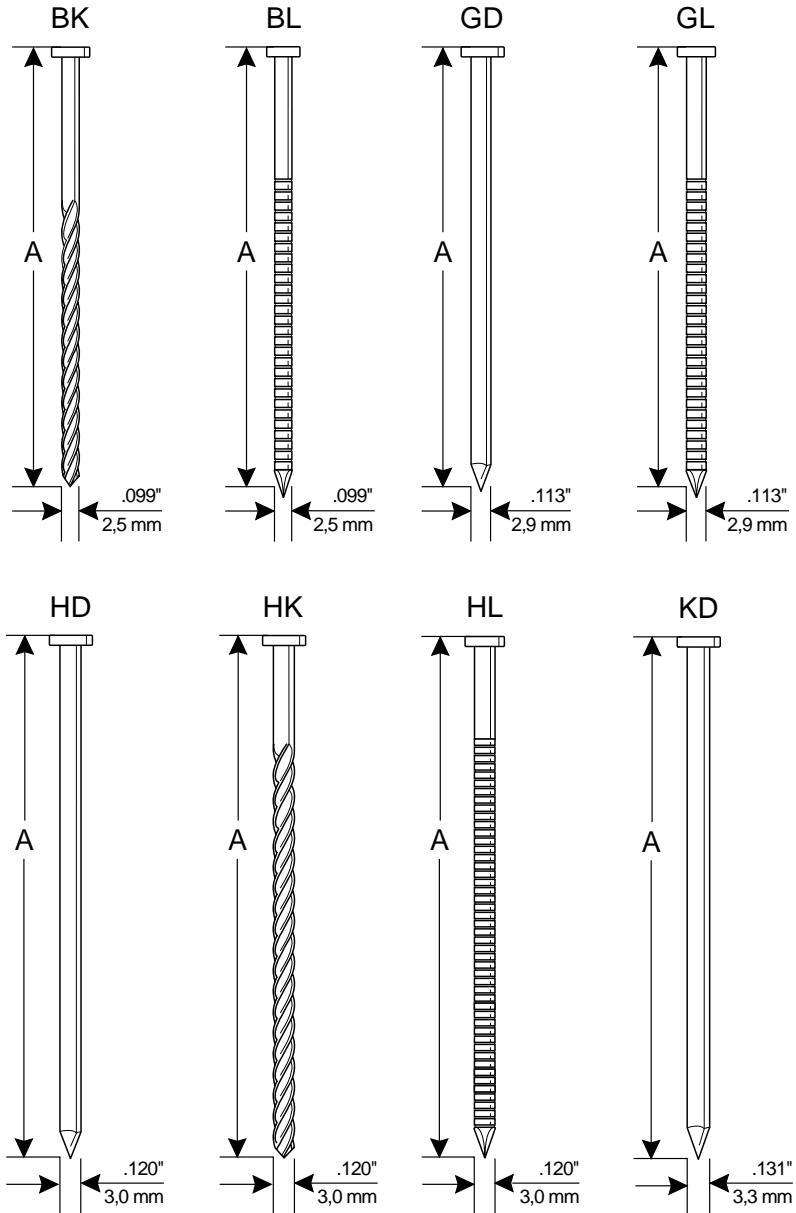

| English TECHNICAL SPECIFICATIONS | SCN40R/DW | SCN45 | SCN56 | SCN60 | SCN65 |
|--|-------------------|-----------------|-----------------|----------------|----------------|
| Minimum to maximum operating pressure | 70-120 psi | 60-100 psi | 70-120 psi | 70-120 psi | 70-120 psi |
| Air Consumption (60 cycles per minute) | 4.32 scfm | 3.4 scfm | 4.02 scfm | 8.29 scfm | 9.54 scfm |
| Air Inlet | 1/4 in. FPT | 1/4 in. NPT | 3/8 in. NPT | 3/8 in. NPT | 3/8 in. NPT |
| Maximum Speed (cycles per second) | 8 | — | — | — | — |
| Weight | 5.2 lbs. | 4.4 lbs. | 5.8 lbs. | 7.5 lbs. | 8.0 lbs. |
| Nails per Magazine Capacity | 120 | 400 | 200-350 | 250-275 | 225-275 |
| Nail Lengths | 3/4 in.-1 1/2 in. | 1 1/4 in - 2 in | 1 1/2-2 1/2 in. | 2-2 3/4 in. | 2-3 1/2 in. |
| Nail Shank | .120 in. | .082 | .092, .099 in. | .099, .113 in. | .099, .131 in. |
| Tool size: Height | 10 3/8 in. | 10 5/8 in. | 12.1 in. | 12 3/8 in. | 14 1/8 in. |
| Tool size: Length | 9 3/4 in. | 10 3/4 in. | 12 in. | 12 7/8 in. | 12 7/8 in. |
| Tool size: Width: Main Body | 3 in. | 3 1/2 in. | 3.5 in. | 4 3/8 in. | 4 3/8 in. |
| Tool size: Width: Magazine | 4 1/2 in. | 4 7/8 in. | 5.5 in. | 5 3/8 in. | 5 3/8 in. |

| Espanol ESPECIFICACIONES TECNICAS | SCN40R/DW | SCN45 | SCN56 | SCN60 | SCN65 |
|--|-------------|------------|------------|-------------|-------------|
| Presión de operación mínima y máxima | 4,8-8,3 bar | 4-7 BAR | 4-7 BAR | 4,8-8,3 bar | 4,8-8,3 bar |
| Consumo de aire (60 ciclos por minuto) | 123 liter | 96 liter | 96 liter | 234,8 liter | 270,2 liter |
| Entrada de aire | 1/4 in. FPT | 1/4 in NPT | 1/4 in NPT | 3/8 in. NPT | 3/8 in. NPT |
| Velocidad máxima (ciclos por segundo) | 8 | — | — | — | — |
| Peso | 2,3 kg | 2,0 kg | 2,6 kg | 3,4 kg | 3,6 kg |
| Capacidad de clavos por cargador | 120 | 400 | 200-350 | 250-275 | 225-275 |
| Longitudes de los clavos | 19 mm-38 mm | 32-50 mm | 38-65 mm | 50-69 mm | 50-90 mm |
| Mango del clavo | 3,0 mm | 2,1 mm | 2,3-2,5 mm | 2,5-2,9 mm | 2,5-3,3 mm |
| Tamaño de la herramienta: Altura | 264 mm | 270 mm | 307 mm | 314 mm | 359 mm |
| Tamaño de la herramienta: Longitud | 248 mm | 273 mm | 305 mm | 327 mm | 327 mm |
| Tamaño de la herramienta: Ancho (Cuerpo) | 76 mm | 89 mm | 89 mm | 111 mm | 111 mm |
| Tamaño de la herramienta: Ancho (Cargador) | 114 mm | 125 mm | 140 mm | 137 mm | 137 mm |

| Francais SPECIFICATIONS TECHNIQUES | SCN40R/DW | SCN45 | SCN56 | SCN60 | SCN65 |
|---|-------------|------------|-------------|-------------|-------------|
| Pression de travail min. et max. | 4,8-8,3 bar | 4-7 BAR | 4,8-8,3 bar | 4,8-8,3 bar | 4,8-8,3 bar |
| Consommation d'air (60 cycles par minute) | 123 liter | 96 liter | 234,8 liter | 234,8 liter | 270,2 liter |
| Prise d'air | 1/4 in. FPT | 1/4 in NPT | 3/8 in. NPT | 3/8 in. NPT | 3/8 in. NPT |
| Vitesse maximum (cycles par seconde) | 8 | — | — | — | — |
| Poids | 2,3 kg | 2,0 kg | 2,6 kg | 3,4 kg | 3,6 kg |
| Capacité de clous par magasin | 120 | 400 | 200-350 | 250-275 | 225-275 |
| Dimensions des clous: longueur | 19 mm-38 mm | 32-50 mm | 38-65 mm | 50-69 mm | 50-90 mm |
| Dimensions des clous: diamètre | 3,0 mm | 2,1 mm | 2,3-2,5 mm | 2,5-2,9 mm | 2,5-3,3 mm |
| Dimensions de l'outil: hauteur | 264 mm | 270 mm | 307 mm | 314 mm | 359 mm |
| Dimensions de l'outil: longueur | 248 mm | 273 mm | 305 mm | 327 mm | 327 mm |
| Dimensions de l'outil: largeur: corps de l'appareil | 76 mm | 89 mm | 89 mm | 111 mm | 111 mm |
| Dimensions de l'outil: largeur: magasin | 114 mm | 125 mm | 140 mm | 137 mm | 137 mm |

| Accessories | Accesorios | Accessoires |
|--|---|--|
| English | Espanol | Francais |
| <p>SENCO offers a full line of accessories for your SENCO tools, including:</p> <ul style="list-style-type: none"> ● Air Compressors ● Hose ● Couplers ● Fittings ● Safety Glasses ● Pressure Gauges ● Lubricants ● Regulators ● Filters <p>For more information or a complete illustrated catalogue of SENCO accessories, ask your representative for #DLD118.</p> | <p>SENCO ofrece una línea completa de Accesorios para sus herramientas SENCO, incluyendo:</p> <ul style="list-style-type: none"> ● Compresores de Aire ● Manguera ● Conectores Rápidos ● Conectores ● Anteojos De Seguridad ● Manómetros ● Lubricantes ● Reguladores ● Filtros <p>Para mas información ó un pour recevoir un catalogo completo ilustrado de los Accesorios SENCO, pregunte a su representante pour el numero DLD118.</p> | <p>SENCO offre une gamme étendue d'accessoires pour vos outils SENCO y compris :</p> <ul style="list-style-type: none"> ● Compresseurs ● Tuyauterie flexible ● Raccords ● Lunettes de sécurité ● Manomètres ● Lubrifiants ● Régulateurs ● Filtres <p>Pour plus d'informations ou pour recevoir un catalogue détaillé des accessoires proposés par SENCO, prenez contact avec votre représentant SENCO (référence catalogue : #DLD118).</p> |

SENCO TOOL & PARTS WARRANTY

This tool has been designed and constructed using the highest standards of material and workmanship.

TOOL AND PARTS WARRANTY:

The length of this guarantee is **one year** from date of purchase by the **original retail purchaser**. During this period, Senco Products, Inc., will repair or replace at Senco's option, any original part or parts for the original retail purchaser. This will be done free of charge, provided the parts are determined defective in materials or workmanship upon examination by a Senco Authorized Warranty Service Center (exception: rubber o-rings and seals, driver blades). Any replacement part provided will carry a warranty for the balance of the period of warranty applicable to the part it replaces.

This warranty will be honored, only if:

- A) Clean, dry, regulated compressed air has been used, at air pressure not exceeding the maximum indicated on the tool casting;
- B) No evidence of abuse, or failure to follow recommended operational maintenance, or modification of the tool is present (read Operator Manual for use and maintenance instructions);
- C) When repair or replacement of parts or tools is necessary, the original retail purchaser returns the complete tool or part, with transportation prepaid, to the nearest Senco Authorized Warranty Service Center, with purchase receipt or other positive proof that the part or tool is within the warranty period.

THIS WARRANTY IS THE ONLY WARRANTY ON THIS TOOL, AND ALL OTHER WARRANTIES, WHETHER ORAL, WRITTEN, EXPRESS, OR IMPLIED, INCLUDING, BUT NOT LIMITED TO, THE IMPLIED WARRANTY OF MERCHANTABILITY OR FITNESS FOR A PARTICULAR PURPOSE, ARE EXCLUDED. BUYER'S OR USER'S REMEDIES ARE SOLELY AND EXCLUSIVELY AS STATED ABOVE. Senco PRODUCTS, INC. SHALL IN NO EVENT BE LIABLE FOR INCIDENTAL, CONSEQUENTIAL, INDIRECT, OR SPECIAL DAMAGES. IN NO EVENT, WHETHER AS A RESULT OF A BREACH OF CONTRACT, WARRANTY, TORT (INCLUDING NEGLIGENCE) OR OTHERWISE, SHALL Senco'S LIABILITY EXCEED THE PRICE OF THE TOOL WHICH HAS GIVEN RISE TO THE CLAIM OR LIABILITY. ANY LIABILITY CONNECTED WITH THE USE OF THIS TOOL SHALL TERMINATE UPON THE EXPIRATION OF THE WARRANTY PERIOD SPECIFIED ABOVE.

Replacement of Tool Due to Natural Disaster

Senco will also replace any tool destroyed by an Act of God such as flood, earthquake, hurricane or other disaster resulting only from the forces of nature. Such a claim will be honored provided that such original retail purchaser had previously submitted a completed warranty registration card, and then submits proof of ownership and an acceptable statement describing such Act of God documented by an insurance carrier, police department, or other official governmental source. To obtain instructions for filing a claim call 1-800-543-4596.

**SENCO PRODUCTS, INC.
CINCINNATI, OHIO 45244-1611 USA**